

STC-3520 Ultimate

Телекамера «день/ночь» высокого разрешения

- ПЗС-матрица Sony Super HAD II
- Высокое разрешение >600/700 ТВЛ (цвет/ч-б)
- Минимальная освещенность 0.15/0.001 лк
- Цифровое шумоподавление SSSNR III
- Режим накопления кадров (до 0.00003)
- Варифокальный объектив 2.5-12 мм
- Цифровая стабилизация изображения
- Инверсия ярких засветок
- Аппаратный детектор движения
- Программный режим расширенного динамического диапазона SSSDR
- Питание 12 В пост. тока/24 В перем. тока

Камеры STC-3520 ULTIMATE имеют пластиковый корпус и предназначены для установки внутри помещений в системах наблюдения с повышенными требованиями к светочувствительности и разрешению. Благодаря трехосевому креплению модуля камеры, возможен монтаж, как на горизонтальную, так и на вертикальную поверхность без использования специальных кронштейнов.

Новая матрица Sony SuperHAD II

Применение в STC-3520 ULTIMATE новой ПЗС-матрицы Sony Super HAD CCD II позволило расширить динамический диапазон телекамеры на 6 дБ, улучшить цветопередачу, снизить уровень шумов цветности и обеспечить ее работу при освещенности до 0.15 лк в цветном режиме и до 0.001 лк в черно-белом.

Высокое разрешение

За счет усовершенствованной технологии обработки сигналов STC-3520 ULTIMATE имеют высокое разрешение более 600 ТВЛ в цветном и 700 ТВЛ в черно-белом режимах. Такое разрешение обеспечивает максимально высокую степень детализации изображения для распознавания и идентификации объектов наблюдения.

Переключение «день/ночь»

Для предотвращения спорадических переключений из цветного режима в черно-белый и обратно при кратковременных изменениях освещенности можно настроить задержку перехода «день/ночь» – от 5 до 60 секунд. Камера имеет собственный CDS-датчик освещенности, нечувствительный в ИК-области для стабильной работы совместно с ИК-прожектором.



Цифровое шумоподавление

Функция цифрового шумоподавления SSSNR III (32 уровня) позволяет получить более качественное изображение в условиях пониженной освещенности, когда на изображении появляется шум. Помимо улучшения визуального восприятия изображения этот режим позволяет экономить дисковое пространство видеорегистратора при записи видео от камеры.

Цифровая стабилизация изображения

Наличие функции цифровой стабилизации изображения полезно для устранения дрожания изображения в случае настройки малых углов объектива при установке камер на подвесных потолках.

Кадровое накопление и другие функции

Режим суммирования кадров позволяет значительно увеличить чувствительность камеры в условиях экстремально низких уровней освещенности. Например, при суммировании 512 кадров минимальная освещенность составит 0.00003 лк в ч/б режиме. Программный режим расширенного динамического диапазона SSSDR может быть полезен при наблюдении объектов с большими перепадами освещенности (человек на фоне входной двери и др.)

В камере возможна настройка 8 зон детектирования движения, для каждой из которых могут быть индивидуально определены размер, положение и чувствительность. Также можно создать до 12 приватных зон, скрыв от оператора отдельные участки изображения.

Простота настройки

Настройка STC-3520 ULTIMATE производится из системы экранных меню, доступной при использовании специальных навигационных кнопок, расположенных на боковой части модуля камеры.

Размеры

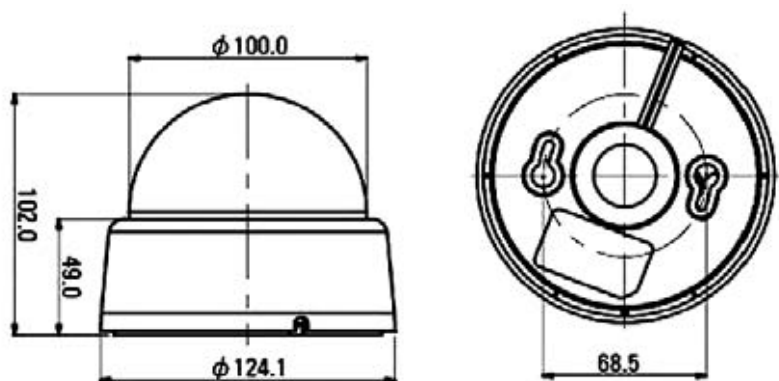

Единица измерения: мм

Технические характеристики

Модель:	STC-3520/3 ULTIMATE
Тип камеры:	Купольная «день/ночь»
Чувствительный элемент:	1/3" ПЗС Sony Super HAD II (ICX639)
Количество пикселей (ГхВ):	795x596
Разрешение:	Цвет.: >600 ТВЛ; Ч-б: 700 ТВЛ
Переключение день/ночь:	Автоматическое от встроенного датчика освещенности
Минимальная освещенность:	0.15 лк (цвет, F1.2/50IRE); 0.001 лк (ч-б, F1.2/50IRE); 0.00003 лк (ч-б, F1.2/50IRE, накопление кадров x512)
Отношение сигнал/шум:	52 дБ (АРУ выкл.)
Гамма-коррекция:	0.45
Режим суммирования кадров (накопление):	Авто./Фикс./Выкл. (Ограничение по выбору x2-x512)
Электронный затвор:	1/50 – 1/120000 с
Защита от мерцаний:	Скорость электронного затвора 1/120 с
Компенсация фоновой засветки:	Выкл./Вкл.
Баланс белого:	ATW/AWC/Manual/Indoor (4500° K - 8500° K)/Outdoor (1800° K-10500° K)
Инверсия ярких засветок:	Выкл./Вкл.
Цифровое подавление шума:	Выкл./Вкл. (уровень регулируется 1-32)
Скрытые зоны изображения:	Выкл./Вкл. (до 12 зон)
Зеркальные режимы:	Выкл./Вкл. (Переворот по вертикали/Переворот по горизонтали)
Увеличение контурной резкости:	Выкл./Вкл. (Уровень регулируется)
АРУ:	Низкая/Высокая/Выкл.
Объектив:	Варифокальный (2.5 мм ~ 12 мм) с АРД и ИК-коррекцией
Выходной видеосигнал:	Композитный PAL видеосигнал, 1.0 Vp-p/75 Ом, Видео: 0.7 Vp-p/ Синхронизация: 0.3 Vp-p/Цветовая синхронизация: 0.3 Vp-p
Синхронизация:	Внутренняя/по сети
Питание камеры:	12 VDC/24 VAC
Потребляемая мощность:	Менее 3 Вт
Диапазон рабочих температур:	-10°...+50°С
Габариты:	124.1 (диаметр) x 102 (высота) мм
Масса:	550 г